

# DX1006-T

**Eliminerar varnish utan oljekylning.**

**Förebygger oxidation**

DX filterkonstruktion erbjuder en flexibel och utrymmesmedveten lösning för att integrera vårt innovativa DXO-element i nya och befintliga system. Delta-Xero-systemet kan konfigureras upp till 12 filterelement parallellt som en enda filterenhet i en kompakt och servicevänlig layout.

Filterenheten kan levereras med ett antal standardalternativ för att ge en effektiv filtrering och kan kompletteras med ett övervakningspaket som passar de flesta av Delta-Xero systemen. Konstruktionens flexibilitet gör det möjligt att skräddarsy lösning till kundens specifika krav.



## DX1006-T

Drivning	Elektrisk eller pneumatisk							
Anslutning portar	3/8"BSPP in & ut							
Flödesindikator	Visuell							
Föreslagen systemvolym	Upp till 27000L @ 32cSt							
Borttagning partikel storlek	Från 0,1micron							
Vikt	55kg							
Dimension	H 1158mm x D 300mm x L 825mm							
Material	SS316							
Antal DXO element	6							
Flöde (varierar beroende på viskositet, tryck och temp)	Ca flöde vid 2,7bar	32 cSt	46 cSt	68 cSt	100 cSt	220 cSt	320 cSt	460 cSt
		6,25 l/min	5,0 l/min	4,0 l/min	3,0 l/min	2,0 l/min	1,0 l/min	0,6 l/min
	Olje-volym	27000 ltrs	21000 ltrs	18000 ltrs	14400 ltrs	10800 ltrs	4800 ltrs	2400 ltrs

**DX1006-T**



**General Arrangement**

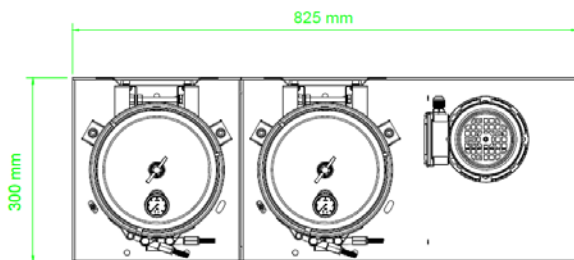
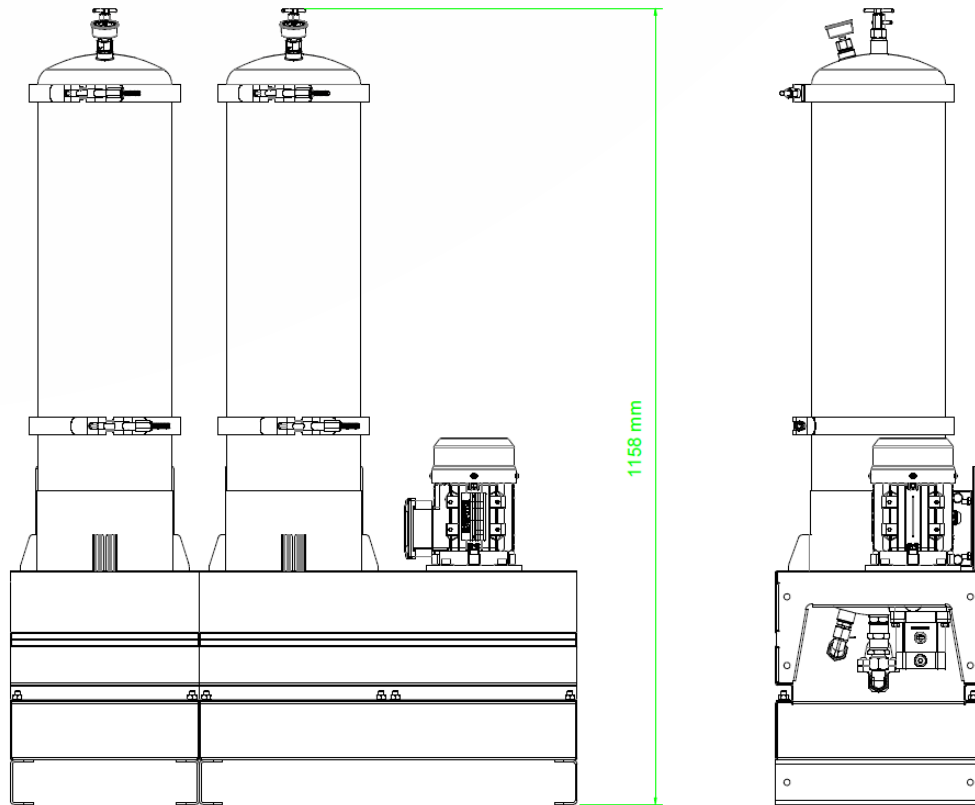

**Filterelement data: DXO**

Föroreningar vikt: Upp till 4,5kg per DXO

Kapacitet vatten, fritt och bundet Ca 2600ml

Filtermaterial PP Cellulosa mix

