

DX1002-T

Eliminerar varnish utan oljekylning.

Förebygger oxidation

DX filterkonstruktion erbjuder en flexibel och utrymmesmedveten lösning för att integrera vårt innovativa DXO-element i nya och befintliga system. Delta-Xero-systemet kan konfigureras upp till 12 filterelement parallellt som en enda filterenhet i en kompakt och servicevänlig layout.

Filterenheten kan levereras med ett antal standardalternativ för att ge en effektiv filtrering och kan kompletteras med ett övervakningspaket som passar de flesta av Delta-Xero systemen. Konstruktionens flexibilitet gör det möjligt att skräddarsy lösning till kundens specifika krav.



Finns som väggmontage, se separat spec.



DX1002-T	
Drivning	Elektrisk eller pneumatisk
Anslutning portar	3/8"BSPP in & ut
Flödesindikator	Visuell
Föreslagen systemvolym	Upp till 9000L @ 32cSt
Flöde	2L/min @ 32cSt
Borttagning partikel storlek	Från 0,1micron
Vikt	25kg
Dimension	H 916mm x D 300mm x L 550mm
Material	SS316
Antal DXO element	2

DX1002-T



General Arrangement

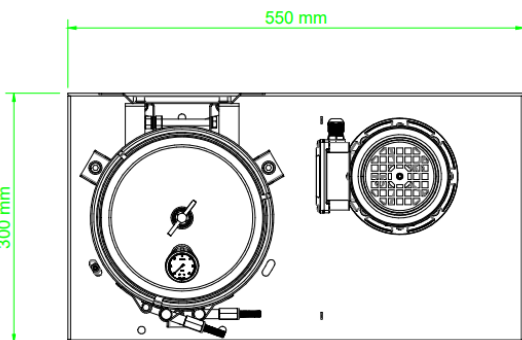
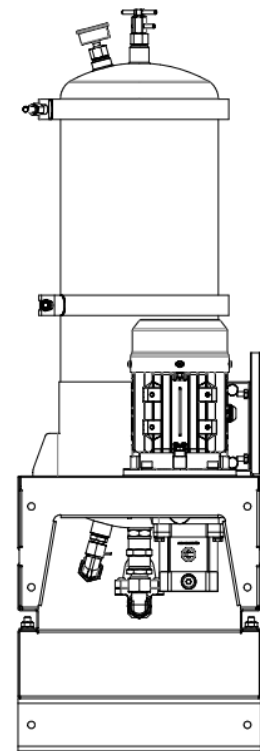
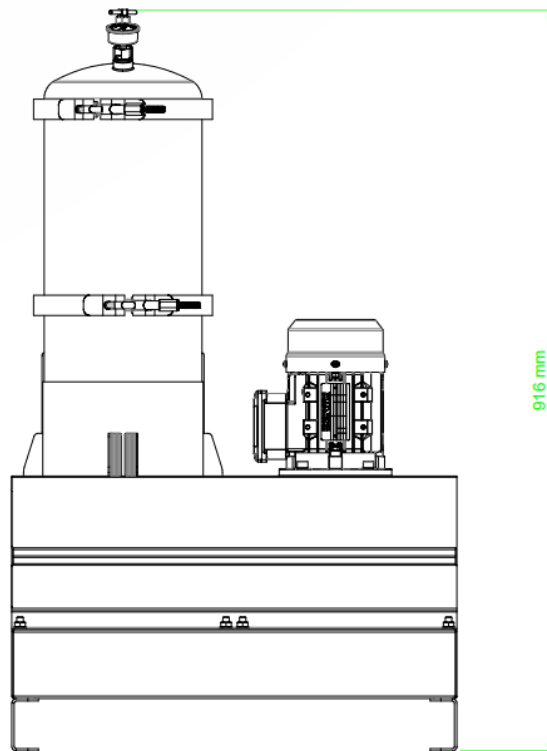

Filterelement data: DXO

Föroreningar vikt:	Upp till 4,5kg per DXO
Kapacitet vatten, fritt och bundet	Ca 2600ml
Filtermaterial	PP Cellulosa mix

